

À l'aide d'un carton ou tout autre matériau mince, fabriquer un gabarit qui représente le dessous de l'unité incluant l'ouverture.

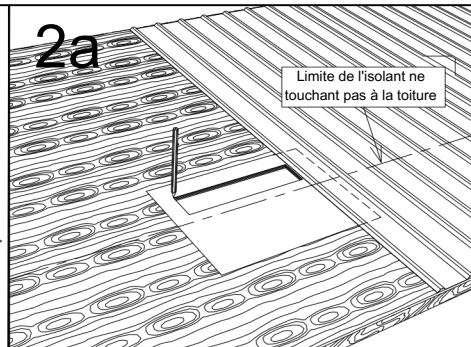

Toiture neuve: Placer le gabarit pour que l'ouverture soit entre les poutres, à quelques pieds du bord du toit et au dessus de l'isolant. Tracer et percer l'ouverture du centre du gabarit.

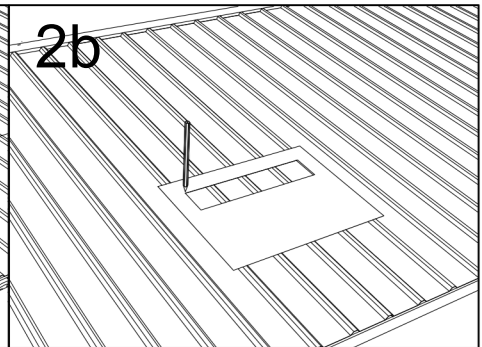

Toiture existante: Placer le gabarit pour que l'ouverture soit entre les poutres, à quelques pieds du bord du toit et au dessus de l'isolant. Tracer et percer l'ouverture du centre du gabarit.

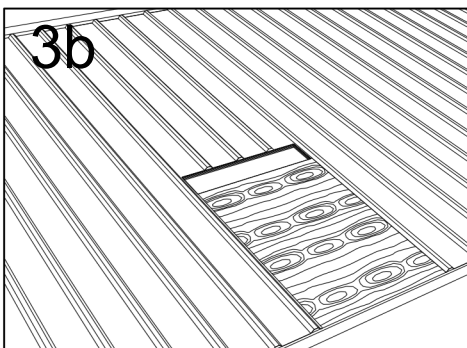

Toiture existante: Enlever les pièces de métal de la toiture de l'ouverture jusqu'au bord de la toiture.

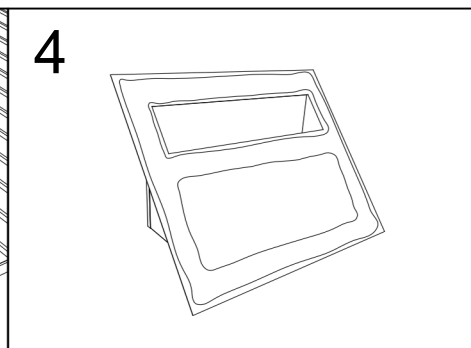

Appliquer une généreuse couche de bitume sur la surface du dessous du solin.

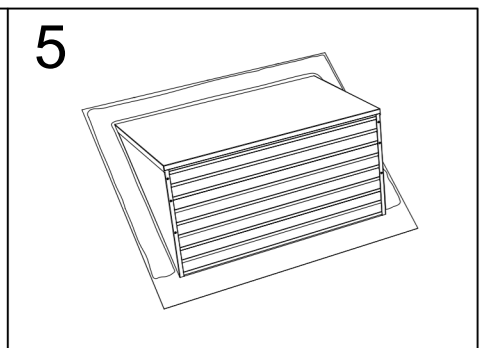

Appliquer une généreuse couche de bitume sur l'épaulement du dessus du solin, tel qu'illustré.

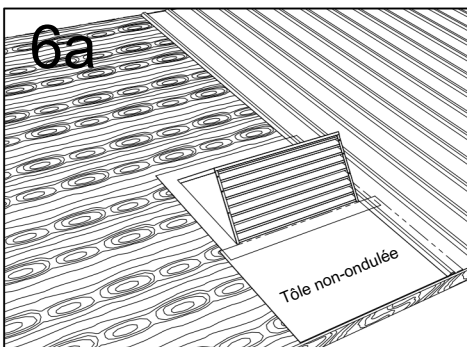

Toiture neuve: Glisser le AT1 sous la dernière tôle de la toiture et centrer sur l'ouverture déjà découpée. Placer une tôle non-ondulée au bas et sous le solin du AT1 j'usqu'au bord de la toiture. Terminer l'installation des panneaux de la toiture.

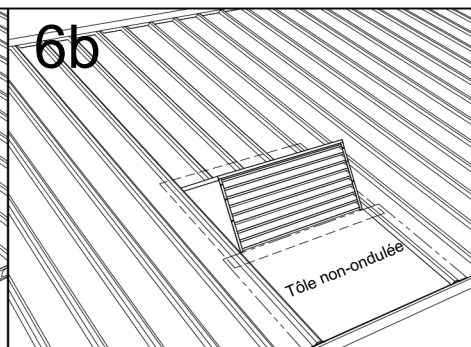

Toiture existante: Glisser le AT1 sous les panneaux adjacents de la toiture (3 côtés) et centrer sur l'ouverture déjà découpée. Placer une tôle non-ondulée au bas, sous le solin du AT1 et sous les tôles de toiture adjacentes j'usqu'au bord de la toiture.

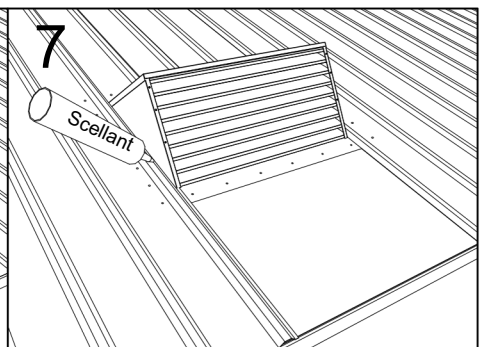

Fixer l'épaulement à l'aide de vis à toiture galvanisée avec rondelle de caoutchouc sur le pourtour du AT1 (fournis par l'entrepreneur). Appliquer un cordon de scellant sur tout le périmètre afin de bien imperméabiliser.